

EL BUEN PASTOR Y LA COMUNIÓN MUNDIAL¹

El Buen Pastor y la Santa Comunión (Juan 10:1-18; Salmo 23)

Cómo usar esta lección

- Presentación básica
- Lección de acción litúrgica: lecciones acerca de los sacramentos o tradiciones de la Iglesia, que emplean principalmente los ritos y símbolos para darle sentido a la realidad.
- Como la duodécima lección en el volumen 3 de *La guía completa de Godly Play*, puede ser presentada en cualquier domingo del año litúrgico.
- Es parte de un enfoque integral de formación cristiana que consta de ocho volúmenes. Juntas, las lecciones forman un programa en espiral que permite que los niños entren en la adolescencia con un conocimiento práctico interior del sistema de lenguaje cristiano clásico para sostenerlos a lo largo de sus vidas.

Materiales

- Ubicación: Estantería central
- Piezas: Buen Pastor, ovejas, corral, mesa, sacerdote (o ministro), gente del mundo, recipiente pequeño conteniendo una patena y un cáliz.
- Tapete: Dos círculos de madera (de aproximadamente 30 cm de diámetro) cubiertos de fieltro verde.

Trasfondo

Esta lección coloca la imagen del Buen Pastor de Juan 10 y el Salmo 23 al lado de la Santa Comunión. Las imágenes del Buen Pastor y la Santa Comunión profundizan mutuamente las interpretaciones de cada una cuando se colocan una al lado de la otra de esta manera. No tienes que salir fuera del dominio del lenguaje religioso y entrar, por ejemplo, en el lenguaje de la filosofía o la ciencia con el propósito de hablar *acerca* de dichas imágenes religiosas o para interpretarlas. Puedes permanecer *dentro* del lenguaje religioso, meditando, mientras cada imagen revela la profundidad de la otra.

1. Esta lección fue sugerida por el trabajo de Sofia Cavalletti. El lector debe ser consciente, sin embargo, que tanto el material didáctico como la lección en sí están substancialmente cambiados y utilizados de una manera diferente en Godly Play que en el trabajo de Cavalletti. Por favor, para más información, consulta el libro de Jerome Berryman (2013), *The Spiritual Guidance of Children*, que desarrolla la relación entre Montessori y Cavalletti en los capítulos 2 y 3.

Notas sobre el material

En una sala ideal, la estantería central está inmediatamente en frente de la puerta por la que los niños entran. La Sagrada Familia descansa en el centro del estante superior de este mueble. A la derecha de la Sagrada Familia, mirando hacia la estantería central, se encuentra un círculo verde (hecho de madera y forrado con fieltro verde) con la figura del Buen Pastor, el corral y sus ovejas. El Buen Pastor está en la entrada del corral, de manera que es la “puerta del redil” (Juan 10:7 y 9). El corral es un conjunto de piezas con forma de vallas en bisagra, hechas de madera. En el estante debajo del Buen Pastor y sus ovejas hay otro círculo verde, igual que el primero del estante superior, con una mesa en el centro. En el estante debajo del segundo círculo, hay una cesta que contiene figuras de un sacerdote y la gente del mundo, y un pequeño recipiente. Este contiene una patena y un cáliz representativos del pan y el vino.

Notas especiales

Como puedes ver, esta es una lección de acción litúrgica que interpreta la tradición cristiana de la comunión. No es incluida entre las parábolas porque las parábolas funcionan de una manera distinta que las lecciones de acción litúrgica, aunque hay siempre una cierta coincidencia. Esta presentación cuenta una historia, pero tampoco forma parte de los materiales de las historias sagradas, ya que se centra en la acción litúrgica y en los símbolos por los cuales esa acción nos trae su significado y por los cuales respondemos.

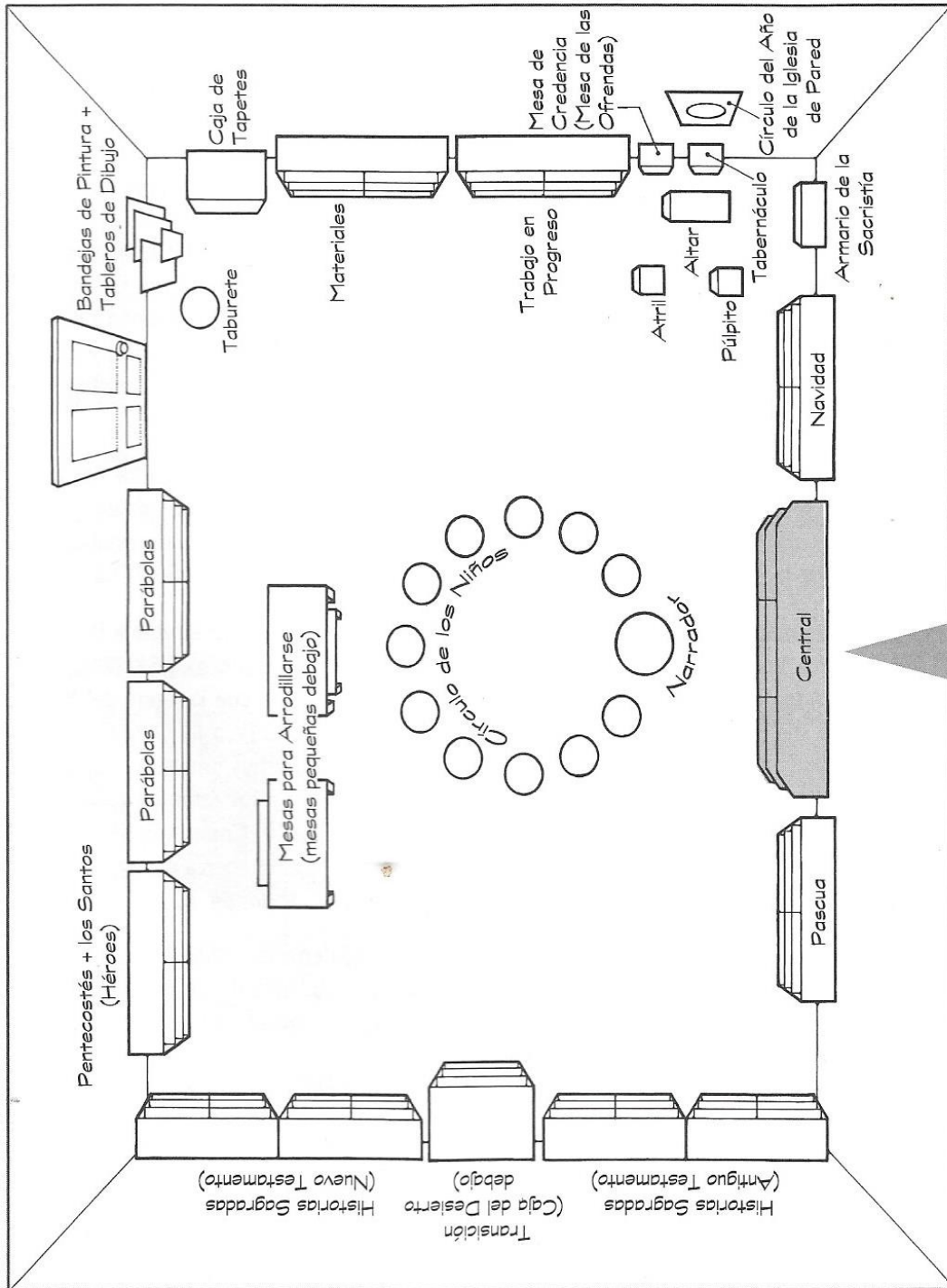

Dónde encontrar los materiales

MOVIMIENTOS

Aunque el material está justo detrás de ti, en la estantería central, levántate y camina alrededor del círculo para buscar los materiales. Esto es mucho más dramático que meramente girarte para sacar las piezas de los estantes. Los niños ganarán un mejor sentido de donde encontrar el material.

Lleva los materiales cuidadosamente con las dos manos, así como quisieras que los niños lo hicieran. Primero trae el círculo verde con el Pastor, las ovejas y el corral al círculo de narración. Recomendamos que tumbes al Buen Pastor sobre el círculo verde para que no se caiga durante el movimiento de ese círculo. Ponlos delante del lugar donde te sentarás. Vuelve a la estantería para el segundo círculo con la mesa.

Trae el segundo círculo al círculo de narración. Luego vuelve a la estantería y trae la cesta con la gente del mundo y en recipiente pequeño.

Pon los dos círculos, el uno al lado del otro, tocándose. El de tu derecha es el del Buen Pastor y el de tu izquierda es el de la Mesa. Pon la cesta a tu derecha, un poco detrás de ti para que no distraiga a los niños hasta que la utilices.

El corral, las ovejas y el pastor están en la disposición que se muestra aquí en la ilustración.

DIÁLOGO

Mirad cuidadosamente hacia dónde voy. Así siempre sabréis dónde encontrar este material. Observad.

¿Veis? Hay muchas cosas para traer. Este es un gran trabajo. Mirad con atención.

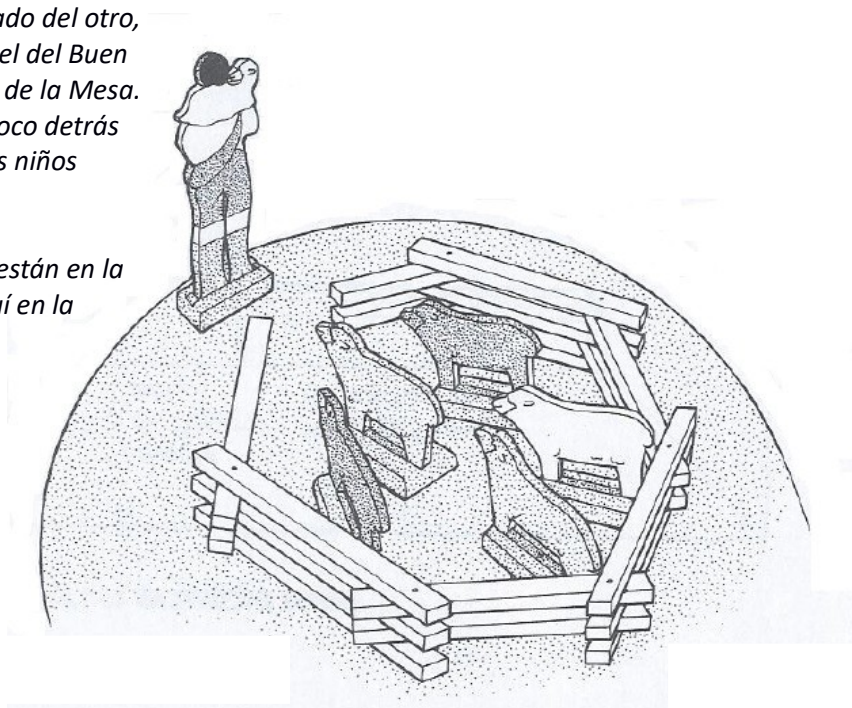

El Pastor y el corral (perspectiva del narrador)

Siéntete durante unos breves momentos para dejar a los niños tranquilizarse. Si tienen problemas para prepararse, trabaja con ellos hasta que lo estén. Luego comienza.

Toca la cabeza de la figura del Buen Pastor.

Mueve tu pulgar por detrás del cuello de cada una de las ovejas.

Mueve al Buen Pastor fuera del corral, girándolo hacia tu derecha. Mueve la figura suavemente (sin saltos). Muévelo por la mitad del círculo hasta que quede en la parte de abajo delante de ti. Ahora mueve a cada una de las ovejas, suavemente, sin saltos, hasta que alcancen al Buen Pastor. Mantenlas en una fila única. Guarda silencio mientras haces esto; simplemente disfruta mirando las ovejas.

Había una vez alguien que hacía cosas tan maravillosas y decía cosas tan sorprendentes que la gente se preguntaba quién era. Finalmente, no pudieron contenerse. Tuvieron que preguntarle quién era.

Quando le preguntaron quién era, él dijo: “Yo soy el Buen Pastor.”

“Yo conozco a cada una de mis ovejas por nombre, y ellas conocen el sonido de mi voz.”

“Cuando saco a las ovejas del corral, ellas me siguen.”

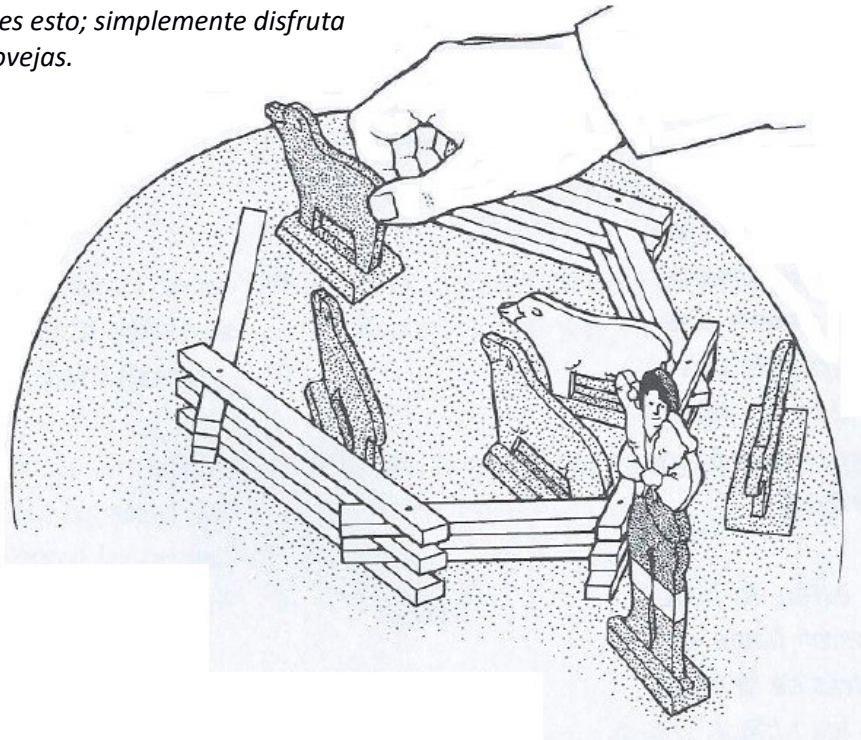

Afuera del corral (perspectiva del narrador)

Mueve al Buen Pastor desde su posición de de abajo sobre el círculo derecho hasta la parte superior del círculo izquierdo. Tómate tu tiempo.

“Voy delante de las ovejas para mostrarles el camino.”

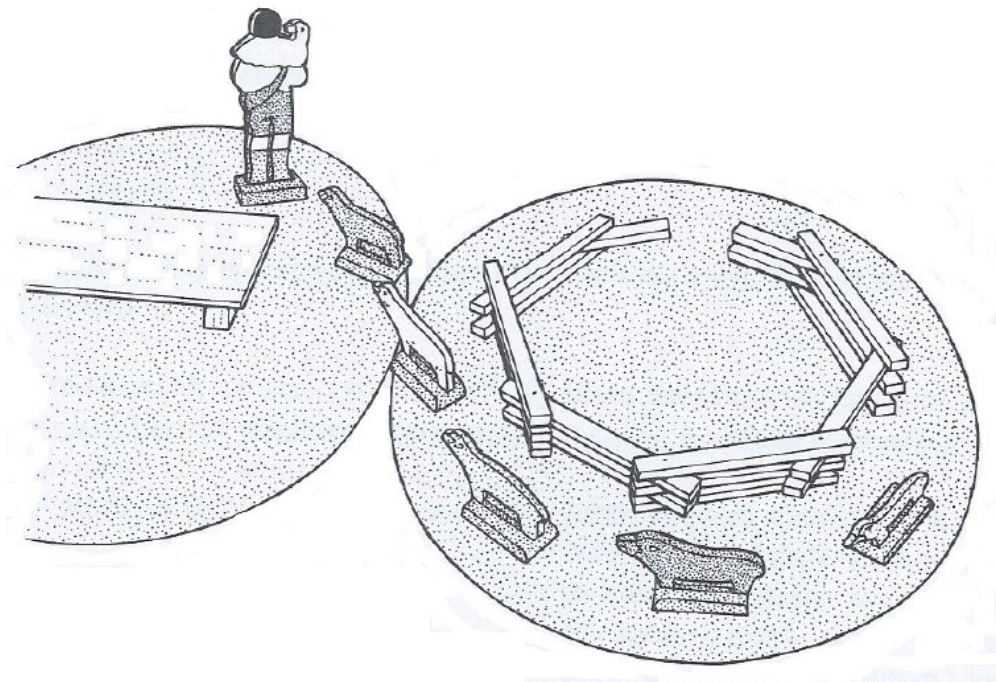

Acercándose a la Mesa (perspectiva del narrador

Mueve a las ovejas hasta donde está el Buen Pastor. Muévelas una a la vez. Piensa en lo que está sucediendo mientras las muevas de un círculo al otro.

“Les muestro el camino hacia los buenos pastos.”

Sin decir nada más, mueve al Buen Pastor a la parte de abajo de ese mismo círculo de la izquierda (desde tu propia perspectiva) y mueve después a las ovejas de manera que estén distribuidas alrededor de la mesa, puestas de modo que parece que están siguiendo el borde del círculo.

Cuando todas las ovejas estén en posición, mueve al Buen Pastor hacia delante para que quede detrás de la mesa (desde la perspectiva de los niños). Gira a todas las ovejas de modo que miren hacia la mesa.

Toca el contorno exterior de la mesa.

Esta es la mesa del Buen Pastor.

Saca el cáliz y la patena de la cesta y colócalos en la mesa.

Aquí están el pan y el vino del Buen Pastor. A veces parece como si necesitáramos tener algo en la mesa para recordarnos que esta es la mesa del Buen Pastor, pero el Buen Pastor

está en el pan y en el vino, así que realmente no necesitamos nada más para recordarlo.

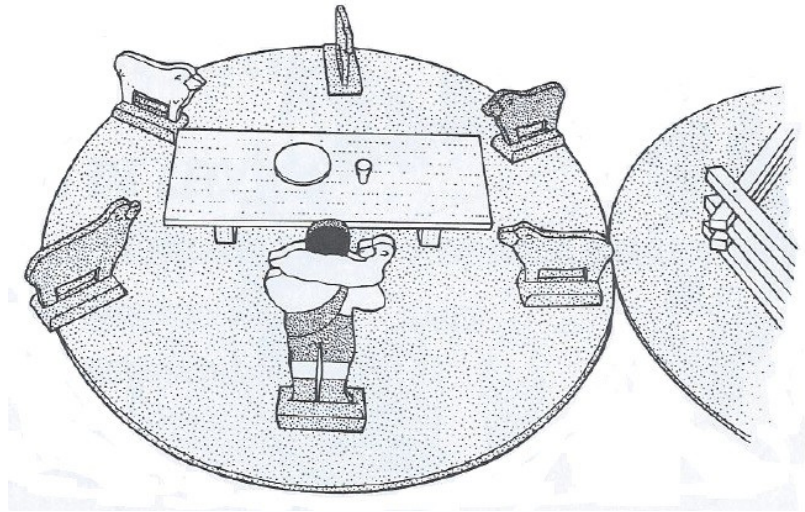

Alrededor de la Mesa (perspectiva del narrador)

Quita al Buen Pastor. Trae al sacerdote o ministro y muévelo a la posición detrás de la mesa donde estaba el Buen Pastor.

A veces, alguien viene a leer las palabras mismas del Buen Pastor, y a darnos el pan y el vino.

Toma una de las figuras de un adulto humano de la cesta. Muéstrala a los niños, sujetándola en la palma de tu mano. Luego colócala entre las ovejas. Continúa así hasta que todos los adultos de los países del mundo estén en su posición.

A veces, la gente del mundo viene a esta mesa, y...

Saca las figuras de los niños y ponlas junto a los adultos. No agrupe a las personas por género, etnia o cultura. El mundo ya no funciona así.

...por supuesto, vienen los niños.

Relájate y mira a la gente del mundo alrededor de la mesa por un momento, luego comienza con las preguntas de reflexión.

Ahora me pregunto si vosotros os habéis acercado alguna vez a una mesa como esta.

Traza el contorno de la mesa con tu dedo. No apresures a los niños. Dales tiempo para reflexionar.

Me pregunto dónde estará realmente esta mesa.

Me pregunto si la gente estará feliz alrededor de esta mesa.

Me pregunto si vosotros habéis oído alguna vez las palabras del Buen Pastor.

Me pregunto si vosotros habéis estado cerca alguna vez del pan y el vino.

Me pregunto dónde podrían estar en realidad el pan y el vino.

Me pregunto qué podrían ser en realidad el pan y el vino.

Mueve tu mano sobre los dos círculos.

Me pregunto dónde estará realmente este lugar.

Cuando las reflexiones terminan, recoge los materiales y devuélvelos a su lugar en la estantería. Luego ayuda a los niños a decidir qué trabajo quieren hacer hoy.

Ahora es el momento de sacar vuestro trabajo. ¿Qué trabajo queréis hacer hoy? Podéis hacer algo sobre esta historia u otra que conozcáis. O puede haber otro material que os llame la atención. Hay tantas posibilidades. Mientras yo vaya preguntando a cada uno por turno, id pensando en vuestro trabajo de hoy.

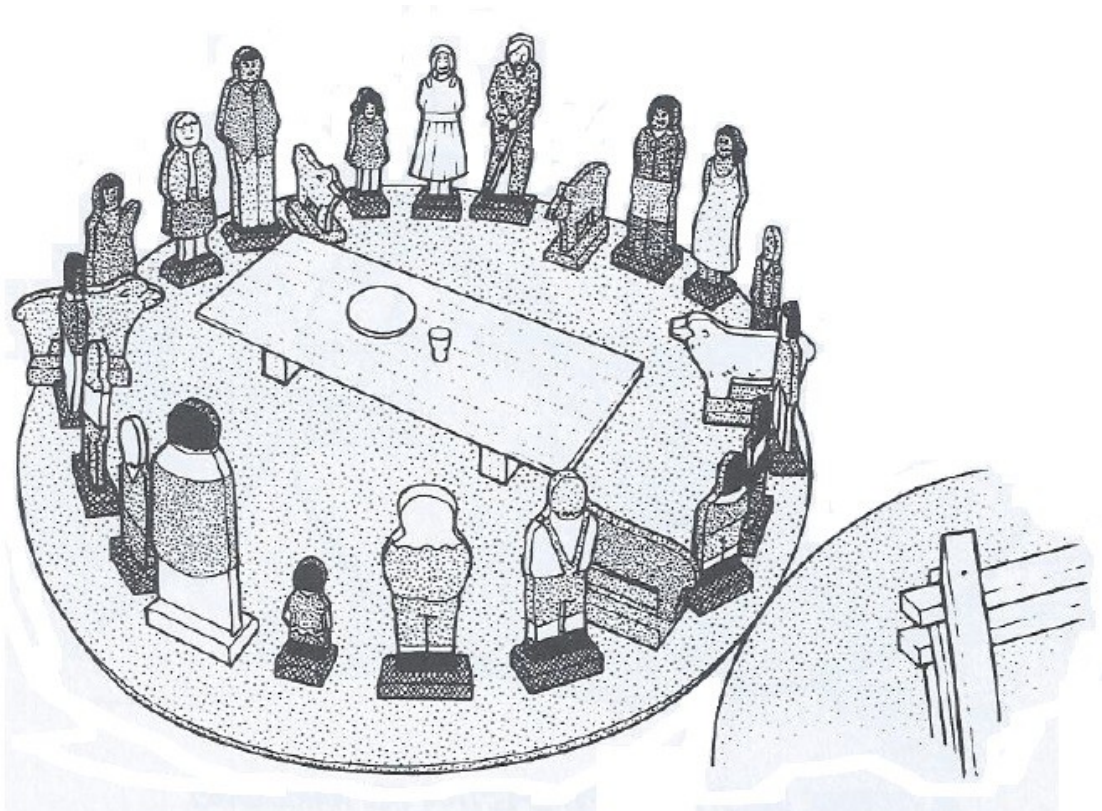

La gente alrededor de la Mesa (perspectiva del narrador)